

modèle 4BB1

CAPACITÉ TOTALE	17,748 po ³	290 L
CAPACITÉ DU PANIER - SUPÉRIEUR	2,938 po ³	48 L
CAPACITÉ DU PANIER - INFÉRIEUR	9,302 po ³	152 L
CAPACITÉ DU PANIER - ARRIÈRE		
CAPACITÉ GRILLE DU DESSOUS	3,978 po ³	65 L
CAPACITÉ GRILLE DU DESSOUS - ARRIÈRE	1,530 po ³	25 L
DISTANCE D'INSERTION	11.30 po	287 mm
POIDS	78.8 lbs	35.8 kg

CARACTÉRISTIQUES STANDARDS

- E-Coat + poudre texturée
- Poignée ronde 1 po
- Pare-chocs
- Roue 5" en polyuréthane
- Ceinture de nylon certifié ASTM

FINITIONS DISPONIBLES	Couleurs personnalisées	Support pour gobelet/bouquet
	Finitions personnalisées	Crochet pour sac
	Barrure à dépôt pour chariot	Support pour scanner
	Roue antistatique	Acces. syst. Contrôle/antivol pour chariots (Installation en usine)
	Poignée ergonomique	
	Rabat personnalisé de siège pour chariot	



5181 Everest Drive Mississauga, Ontario L4W 2R2
1.888.473.3629 | www.instorecorp.com

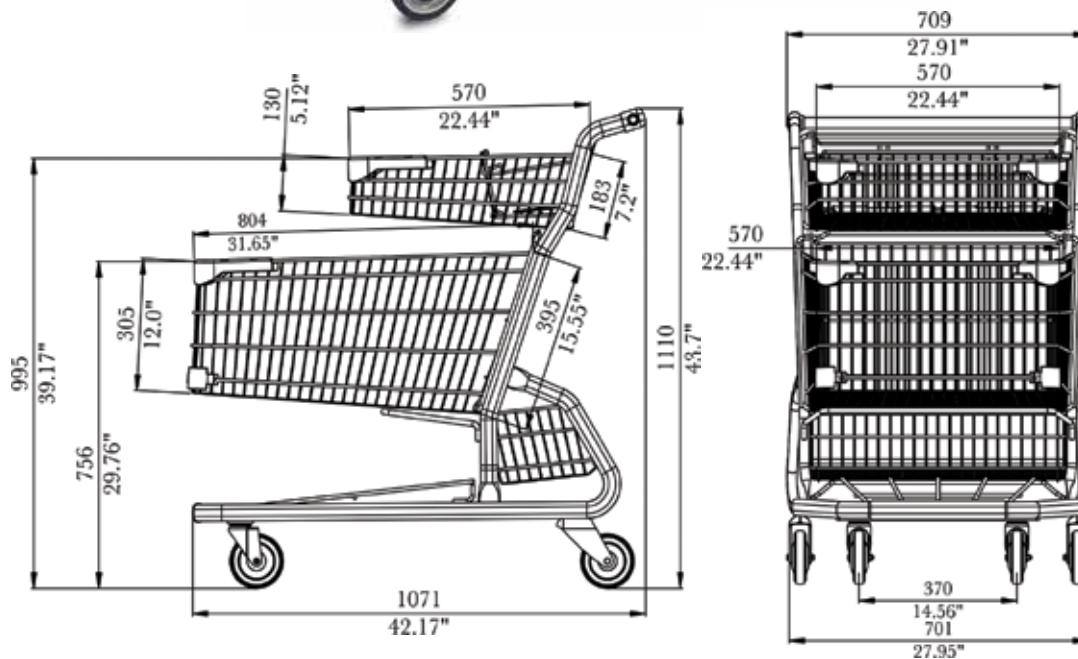

*Dimensions (inches/mm)